

### Active charcoal filter

An active charcoal filter (34, Art.-No. 6108ER) for removing odours is available. Take it out of the packaging just before fitting and put it in place of the exhaust microfilter (31). Change it when its effect starts to decrease.

### Safety shut off

If the machine will not work despite the **green** light (22) being on, it has switched off to prevent the motor overheating. In this case switch off and unplug the machine. After approximately 30 minutes the machine can be operated again. Before operating, the cause of overheating must be found – full bag, clogged filters or blockage – and rectified.

### Clearing blockages

Clear blockages in the hose by fitting it into the suction opening (2) the wrong way round and repeatedly closing the free end with your hand

### Never use a stick to clear the hose.

Clear the telescopic tube the same way. Here a stick could be used. Always ensure that the filters are not clogged.

### CAUTION – Safety advice

#### This is an electrical appliance.

#### Disconnect from mains before changing bag or filters.

- only connect to mains outlets which correspond with the data label in the attachment compartment,
- do not expose to liquid or moisture,
- vacuum dry surfaces only,
- the hose and handle contain electrical parts,
- children must be strictly supervised,
- do not vacuum hot material such as ash,
- do not vacuum humans or animals,
- no user serviceable internal parts,
- only use genuine SEBO replacement items,
- do not wash filters,
- do not re-use bags,
- pull out cable fully for prolonged use.

The warranty will be invalidated if the above advice is ignored.  
IT IS THE USERS RESPONSIBILITY TO OPERATE THIS APPLIANCE SAFELY AND CAREFULLY



Diese Informationen sind nur für Europa bestimmt (230 V) und gelten nicht für Nordamerika!  
This information intended only for Europe (230 V) and does not apply to North America!

# SEBO *air belt* C3.1

High filtration vacuum cleaner  
with Side Impact Protection

**CAUTION - Always switch off and unplug the machine before changing the bag, filters etc.**

### Changing the bag

The orange bag light (25) indicates that there is a reduced air flow. This is caused either by a full paper bag, or a blockage in the telescopic tube, the handle, or the hose of the machine. (To clear, refer to the blockage section.)

The nature of the contents of the bag will effect the point at which it needs changing. Fine dust may require an earlier change even though the bag is not full. Fluff or hair lets air pass through easily, so the bag may overfill without the orange light operating.

To change the bag, put the machine upright and lift the flap (26). Follow the diagrams on the bag to change the old bag fore a new one. Please ensure that the bag top (27) is located properly on both sides of the holder (28) and pushed in until it locks. The cover (29) can only be closed with a properly attached paper bag.

The used paper bag can be sealed with a cap which is included with each bag in the SEBO Filterbox and C-Service-Box (Art.No. 5093ER and 6198ER).

**Do not re-use the paper bags.**

### Changing the filters

The SEBO *air belt* C3.1 has a unique combination of two microfilters, a Hospital Grade microfilter in front of the motor and one in the exhaust (30, Art.-No. 6191ER and 31, 6033ER). They are also available with ten paper bags in the SEBO Service-Box-C2/C3 (Art.-No. 6198ER).

Both filters are recommended to be changed together. This would normally be after the use of between 10 and 20 paper bags. Or when a significant drop of suction is noticed, e.g. after a damaged bag.

After opening the cover the Hospital Grade microfilter can just be pulled out. The exhaust microfilter is located in the microfilter holder which can be pulled out. Check both microfilters regularly.

**Never operate the machine with incorrectly attached filters or without filters, bag, air belt or bag cover (29).**

**The filters must not be washed..**

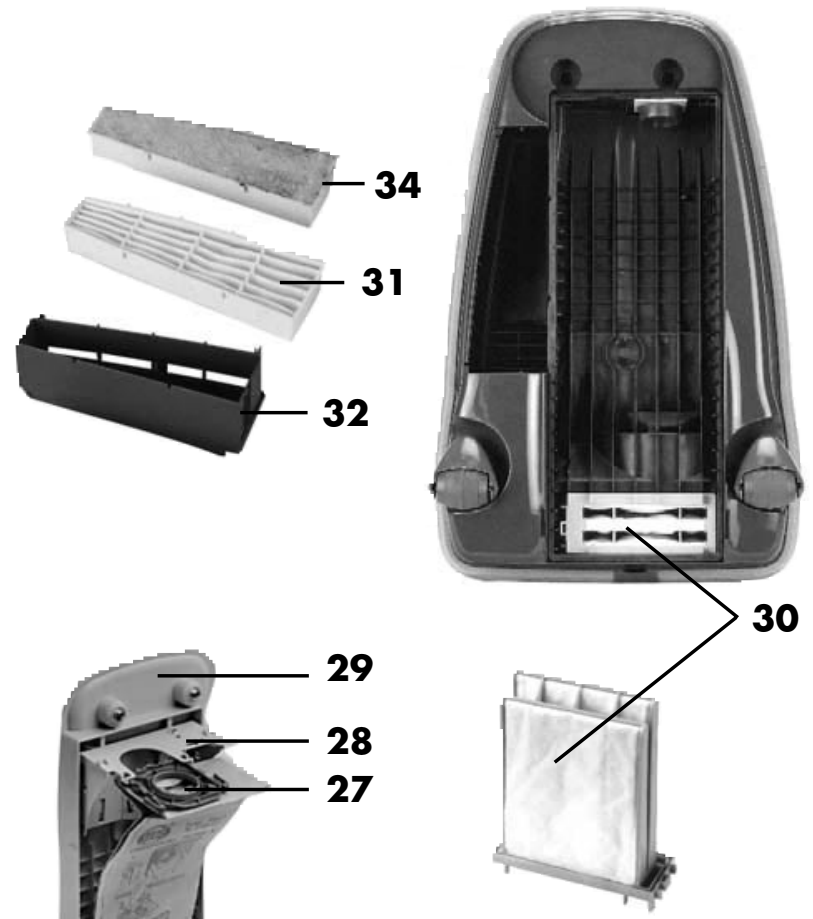

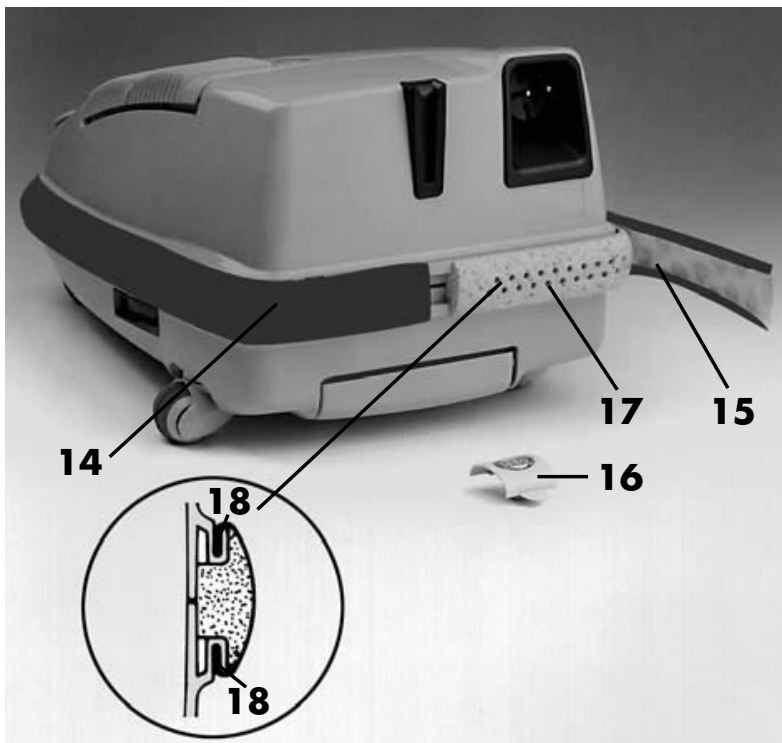

## The SEBO air belt

Your SEBO cylinder vacuum cleaner has a unique soft bumper (14) which protects your walls and furniture. The microfiltered exhaust air is dissipated round the *air belt*.

The air belt can easily be changed. Take the clip (16) off and remove the textile cover (15). The foam part (17) stays on the machine.

To fit the new *air belt*, slot the side rails into the grooves (18). Start at the back and proceed round the machine. Secure the ends with the clip (16).

**Never operate the machine without an *air belt* (15).**

## Using the machine

Before connecting the plug, pull the cable (19) fully out. The cable rewind is operated by the rewind button (20). Before rewinding the cable always switch off and unplug the machine. The main switch (21) turns the machine on, indicated by the green light (22). The machine can be switched to standby mode with the power adjustment slider (23). The **green** light will stay on until the machine is switched off at the main switch (21). The standby mode is for short interruptions. For longer interruptions, always turn off at the main switch and unplug.

For optimal carpet cleaning the machine can be used with power brush. The plug contacts to the socket (24) and fits to the neck of the hose.

**Suitable for SEBO power brushes only.**

## Bag light (orange)

The **orange** bag light (25) indicates a full bag or blockage in the hose or tube. The light only works correctly at full power, at lower, power levels the bag light might indicate incorrectly. Check status regularly at full power.

## SEBO ET-H Power Head (optional attachment)

The ET-H Power head on the SEBO *air belt* C3.1 delivers all the cleaning effectiveness SEBO customers have come to expect but with a patented new design, offering dual edge-cleaning and a manual brush control for optimal cleaning from one type of flooring to another. As with other SEBO products the ET-H is electronically protected and virtually maintenance-free. The steering mechanism built into the swivel neck helps you to clean easily around obstructions.

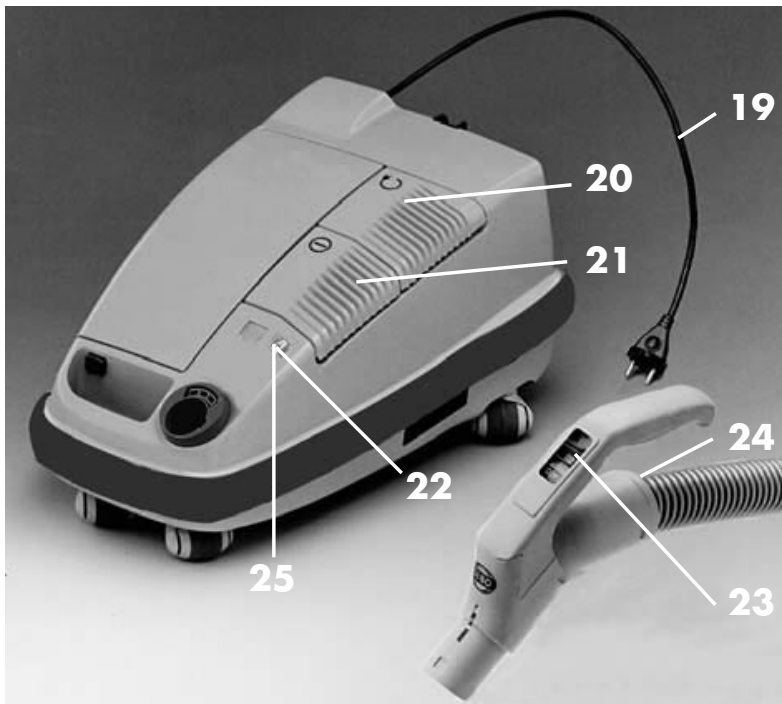

# SEBO *air belt* C3.1

Please read this instruction manual before assembling the vacuum cleaner and keep it in the attachment compartment for reference.

## Pay attention to the safety advice.

Your SEBO cylinder vacuum cleaner is designed and made in Germany to the highest technical standards. Microfilters provide high filtration. It is efficient and ergonomic. It anticipates the future and is upgradeable. It follows easily and gives effective furniture protection. The advanced design of the handle with built in power control combines comfort with practicality.

## Assembling the vacuum cleaner

In the box you will find the machine, the hose with handle, the telescopic tube and the combination nozzle.

Push the neck (1) of the hose into the suction opening (2) of the vacuum. It fits only in one position. Fit the combination nozzle (4) and the handle (6) to the appropriate ends of the telescopic tube (5). Ensure the locking catches are located in the holes in the tubes.

## Telescopic tube, attachments and combination nozzle

To adjust the telescopic tube (5) use the slide button (7). The catches (8) release the handle and combination nozzle. The latter can be adjusted for carpet and hard floor with the pedal (9).

To open the attachment compartment (10) press the button in the carrying handle recess (11). The attachments fit both the handle (6) and the telescopic tube (5).

When the machine is horizontal the telescopic tube with combination nozzle can be parked in the groove (12) at the back of the machine. When vertical, use the side groove (13).

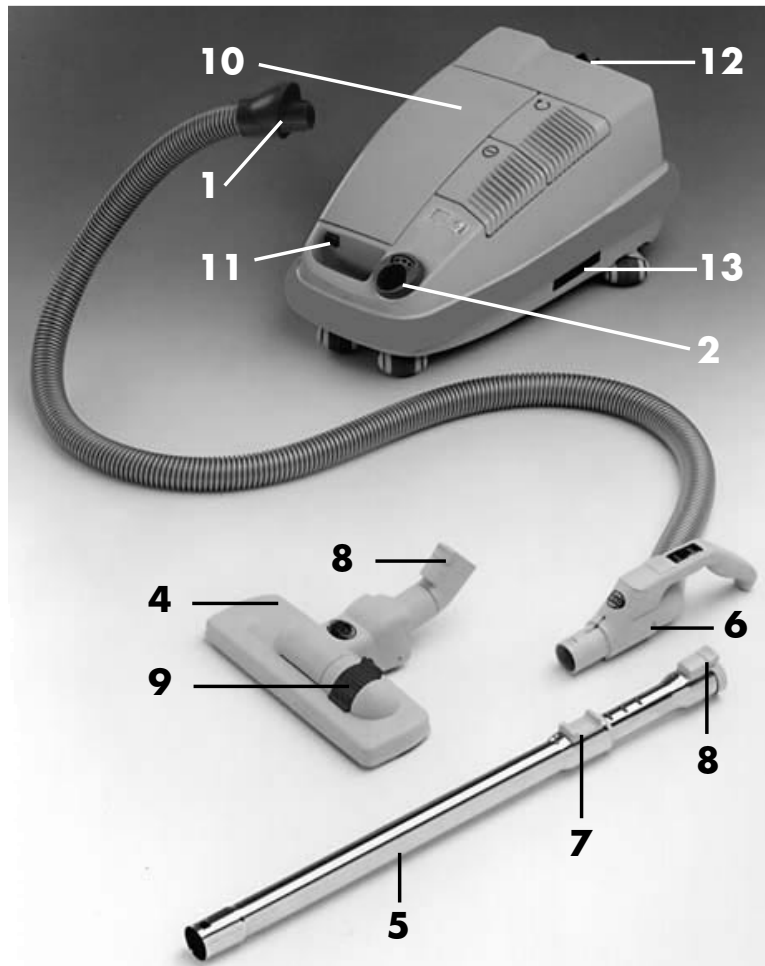

### Technical Data

Motor:	1500 W max	Filter bag	5.3 litres
	1200 W average	Protection	Double insulated
Air flow	86 litres / sec	Operating	
Air Watts	520	range	11 metres



### SEBO (UK) Ltd

High Wycombe, Bucks HP12 3QL

Tel: (0 14 94) 46 55 33

Fax: (0 14 94) 46 10 44

Diese Informationen sind nur für Europa bestimmt  
(230 V / 240 V) und gelten nicht für Nordamerika !

This information intended only for Europe  
(230 V / 240 V) and does not apply to North America!



SEBO ET-1/ET-2

## GEBRAUCHSANWEISUNG / INSTRUCTION MANUAL

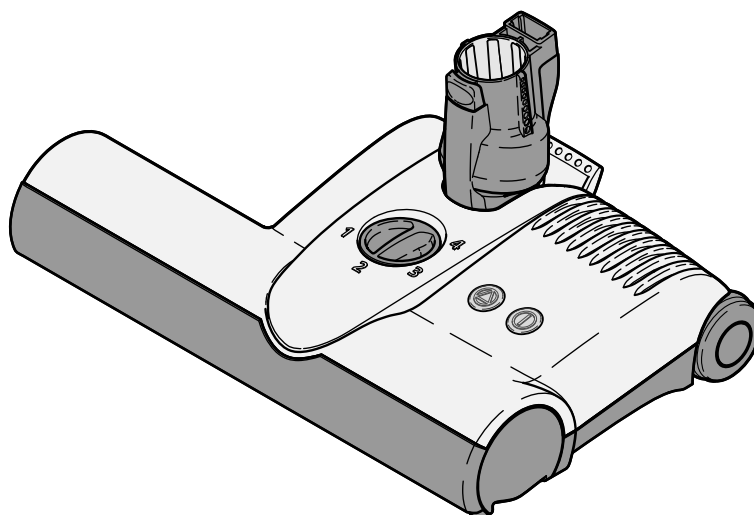
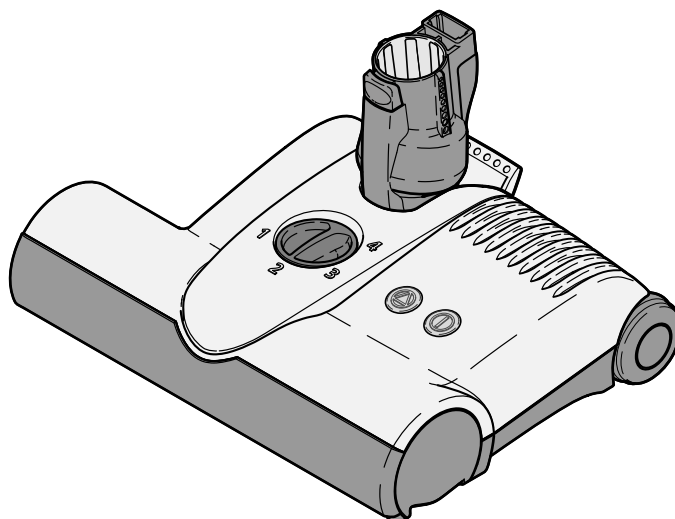



**Lesen Sie bitte diese Gebrauchsanweisung aufmerksam durch und beachten Sie die Sicherheits- und Warnhinweise bevor Sie das Gerät in Betrieb nehmen!**

Mit Ihrer neuen Elektroteppichbürste **SEBO ET-1/ET-2** haben Sie ein hochwertiges, langlebiges und innovatives Produkt erworben, das nach neuester Technologie in Deutschland entwickelt und gefertigt wurde. Diese Elektroteppichbürste wurde auf die speziellen Bedürfnisse Ihres Teppichbodens angepasst.

Teppichböden erhalten nur dann ihr wertvolles Aussehen und ihre hygienische Sauberkeit, wenn diese regelmäßig beim Staubsaugen gebürstet werden. Dazu sind Sie mit der **SEBO** Elektroteppichbürste und dem **SEBO** Bodenstaubsauger bestens ausgerüstet.

Für Ihre Hinweise und Wünsche stehen wir Ihnen gerne unter [www.sebo.de](http://www.sebo.de) zur Verfügung.

## 1. Sicherheitshinweise

Die Gebrauchsanweisung für den Staubsauger und die Elektroteppichbürste bitte gründlich lesen. Wird das Gerät an Dritte weitergegeben, muss unbedingt diese Gebrauchsanweisung mit übergeben werden.

Die Benutzung der **SEBO ET-1/ET-2** geschieht auf eigene Verantwortung. Der Hersteller haftet nicht für Schäden, die durch falsche Bedienung oder nicht bestimmungsgemäßen Gebrauch verursacht werden.



**Bitte beachten Sie auch die Reinigungs- und Pflegehinweise Ihres Bodenbelagherstellers.**



**Nur die Verwendung von Originalteilen für dieses Produkt berechtigt zu Garantieleistungen und gewährleistet die Betriebsicherheit des Gerätes.**

- Benutzung durch Kinder nur unter Aufsicht.
- Menschen oder Tiere nicht ab- bzw. aufsaugen.
- Nur zur Reinigung trockener Flächen, nichts Glühendes oder Heißes aufsaugen.
- Keine leicht entflammaren oder explosiven Stoffe oder Gase aufsaugen.
- Elektrisches Gerät vor Wasser, Feuchtigkeit und Hitzequellen schützen.
- Niemals bei angeschlossenem oder laufendem Gerät an die Bürste fassen!
- Ein Gerät mit Defekten nicht anschließen.
- Mit eingeschaltetem Gerät nicht über die Anschlussleitung fahren.
- Vor allen Arbeiten am Gerät:  
Erst das Gerät ausschalten und den Netzstecker ziehen.



**Please read all the instructions attentively before using this machine.**

Your new **SEBO ET-1/ET-2** power head is a high quality, reliable, innovative product that was developed in Germany with the most modern technology. Carpets only keep their appearance when brushed thoroughly during vacuum cleaning. The **SEBO** power head in combination with a **SEBO** vacuum cleaner provides you with the best aid for good carpet care.

For more information please look at our website [www.sebo.co.uk](http://www.sebo.co.uk)

## 1. Safety Instructions

Please read the instruction manual carefully before using the vacuum cleaner and the power head. Save these instructions. If you pass this machine to a third party, please give them the instruction as well. The use of the power head is at your own risk. The manufacturer/ supplier is not liable for any injury or damage caused by incorrect usage of the machine.



**Please check the cleaning and maintenance instructions of your carpet manufacturer, too.**



**The use of non-genuine parts will waive the warranty for this product and could mean a serious security risk.**

- Do not use near small children or pets. Do not allow it to be used as a toy. Use of this product by children should always be supervised by an adult.
- Do not expose to liquid or moisture.
- Do not use outdoors or on inappropriate surfaces, e.g. stone or concrete.
- Do not use in the presence of flammable gases.
- Do not pick up hot materials, such as fire ash.
- Do not touch the brush roller while the machine is plugged in.
- Do not use with a damaged cable.
- Do not run over the cable.
- Always turn off the machine, and then unplug it, before you service the machine.

**⚠ Reparaturen und Ersatzteileaustausch am Gerät dürfen nur von Fachkräften ausgeführt werden.**

- Aus Sicherheitsgründen ist die Elektroteppichbürste mit einem elektronischen Überlastungsschutz ausgestattet. Dieser Überlastungsschutz schaltet bei bestimmten Teppichqualitäten wegen zu hoher Bürstenwirkung, oder wenn die Bürste durch ein Objekt blockiert wird, die Elektroteppichbürste automatisch aus. Sollte dies der Fall sein: Staubsauger ausschalten, Netzstecker ziehen und Bürste auf Verunreinigung prüfen. Danach ist es ratsam, die Saugleistung zurückzunehmen bzw. den Stellknopf der Elektroteppichbürste auf eine höhere Stufe (bis Stufe 4) zu drehen.
- Nach Benutzung der Elektroteppichbürste den Staubsauger ausschalten und den Netzstecker ziehen.

**Hinweise zur Inbetriebnahme**

- Das Gerät nur in Verbindung mit einem geeigneten SEBO Staubsauger benutzen.
- Nur gemäß der Anschlusswerte des Typenschildes anschließen und betreiben. Sowohl der Staubsauger als auch die Elektroteppichbürste müssen für die gleiche Netzspannung ausgelegt sein.
- Der Staubsauger muss bei Gebrauch eingeschaltet sein und genügend Luft ansaugen.

**2. Technische Daten**

Bürstenmotor, SEBO ET-1.....	175 Watt max.
Bürstenmotor, SEBO ET-2.....	200 Watt max.
Arbeitsbreite.....	31 cm / 37 cm
Bürstenantrieb.....	Zahnriemen
Bürstendrehzahl.....	2700 U/min

Für technischen Service wenden Sie sich bitte an Ihren SEBO Fachhändler oder direkt an die SEBO Stein & Co. GmbH.

**⚠ All repairs should be performed by an authorized SEBO service representative.**

- If the machine shuts down, be sure to turn off the machine and unplug it before troubleshooting.
- For safety, the machine contains an electronic overload protection. The power head could shut itself off if used on certain carpets. If that should occur, turn off the machine, unplug it, and look for a blockage. If there is no blockage, reduce the load on the brush roller by adjusting the brush height to a higher level (up to 4).
- Always turn off and unplug the machine when it is not in use.

**Assembly advice**

- Use this power head only in combination with a SEBO vacuum cleaner.
- Connect only to outlets according to data shown on data label.
- Mains voltage for both machines must be the same.
- The vacuum cleaner must be switched on and provide air-flow through the power brush.

**2. Technical Details**

Brush Motor SEBO ET-1.....	175 Watt max.
Brush Motor SEBO ET-2.....	200 Watt max.
Working Width.....	31 cm / 37 cm
Brush Drive.....	tooth belt
Brush Speed.....	2700 rpm

For Service please contact your supplier or the address overleaf.

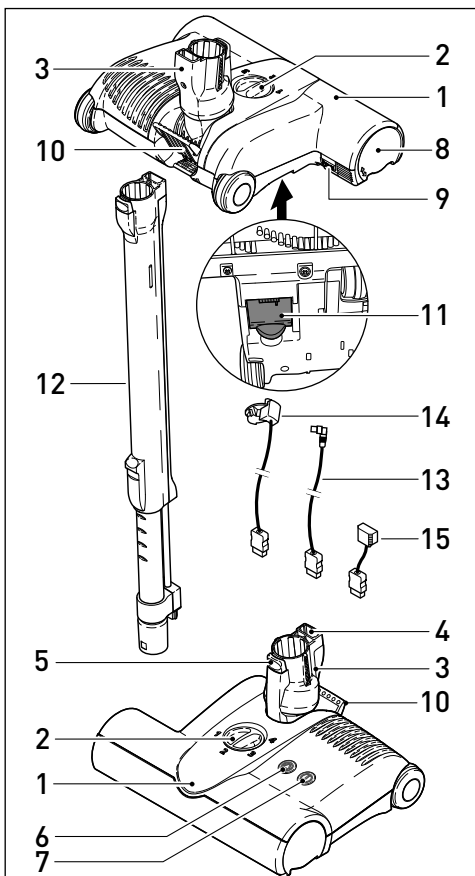

**3. Gerätebeschreibung**

- 1 Elektroteppichbürste
  - 2 Stellknopf für die Höhenverstellung der Bürste
  - 3 90°-Dreh-Kipp-Gelenk
  - 4 Geräte-Stecker
  - 5 Entriegelungstaste
  - 6 Betriebsanzeige
  - 7 Schalter-Ein/Aus
  - 8 Bürstenlager
  - 9 Press-Taste-Bürstenlager
  - 10 Rastpedal
  - 11 Reinigungsklappe
  - 12 Elektroteleskoprohr\*
  - 13 Anschlussleitung für SEBO AIRBELT C1 und C3\*
  - 14 Anschlussleitung für SEBO AIRBELT C2 und C2.1\*
  - 15 Anschlussleitung für SEBO AIRBELT C3.1 und K3\*
- \* Je nach Ausstattung.

**3. Machine Description**

- 1 Power Head
  - 2 Brush height adjustment
  - 3 Swivel neck
  - 4 Connection plug
  - 5 Release button
  - 6 Brush indicator light
  - 7 Brush on/off switch, power light
  - 8 Brush roller cover
  - 9 Brush roller release button
  - 10 Foot Pedal
  - 11 Access door
  - 12 Electric telescopic tube\*
  - 13 Access line for SEBO AIRBELT C1 and C3\*
  - 14 Access line for SEBO AIRBELT C2 and C2.1\*
  - 15 Access line for SEBO AIRBELT C3.1 and K3\*
- \* Depending on model.

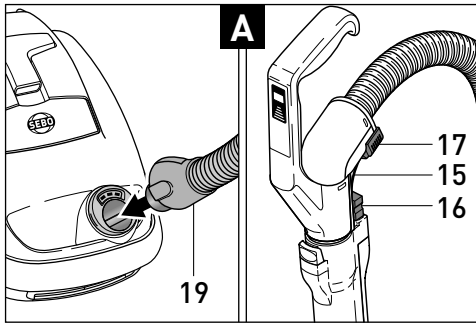

## 4. Inbetriebnahme

### A Für SEBO AIRBELT C3.1 und K3

Die Anschlussleitung (15) mit dem Stecker (16) in die beiden Führungsnuten an der Unterseite des Handgriffs einschieben und den anderen Stecker (17) der Anschlussleitung (15) in die Kontaktaufnahme im Schlauchkrümmer einstecken.

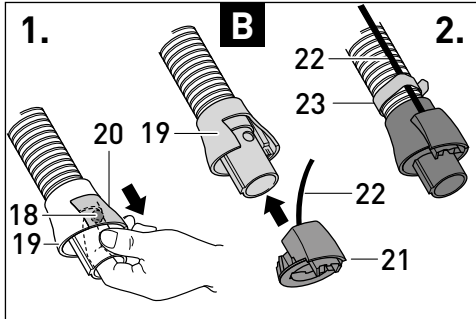

### B Für SEBO AIRBELT C2 und C2.1

1. Raste (18) im Inneren des Anschlussstutzens (19) nach außen drücken und Verschlusskappe (20) abziehen.

2. Kontaktring (21) auf den Anschlussstutzen (19) schieben bis er einrastet.

3. Stecker (16) der Anschlussleitung (22) in die Aufnahmeschlitze am Griff stecken und die Leitung mit Klammerbändern (23) am Schlauch befestigen. Es ist wichtig, dass zwischen den Klammerbändern die Leitung in Schlaufen liegt. Während des Gebrauchs ist darauf zu achten, dass die Leitung sich nicht um den Schlauch wickelt.

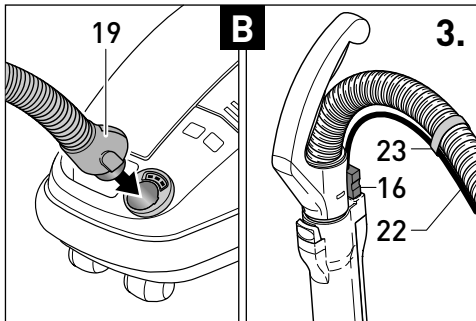

### C SEBO AIRBELT C2, C2.1, C3.1+K3

Das Teleskoprohr vorsichtig auf das Gelenk der SEBO ET stecken bis es hörbar einrastet.

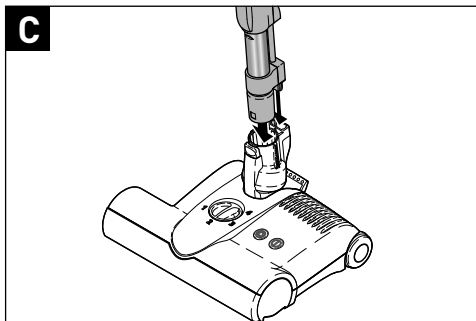

Elektroschlauch nicht ins Wasser tauchen oder mit Wasser reinigen. Defekte Anschlussleitung durch Fachhandel austauschen etc. Gerät mit defekter Anschlussleitung nicht anschließen.

### ⚠ Hinweise zum Gebrauch der Elektroteppichbürste

Rotiert die Bürste längere Zeit auf einer Stelle kann die Oberfläche des Bodenbelags beschädigt werden.

Achten Sie stets darauf, dass Teppichkanten und -ecken nicht von der Bürste eingezogen werden.

Bei sehr empfindlichen Bodenbelägen wie z.B. lose gewebten, extrem langflorigen Teppichen oder sehr weichen, empfindlichen Bodenbeschichtungen weisen wir darauf hin, dass durch die Benutzung der Elektroteppichbürste Oberflächenschäden entstehen können.

Bitte benutzen Sie bei den oben genannten Bodenbelägen die Kombibodendüse mit ausgeschwenkten Borsten, die Parkettdüse oder eine andere Düse aus dem SEBO Zubehör.

Wir raten davon ab, alte und besonders wertvolle handwerklich gearbeitete Teppichbrücken mit der Elektroteppichbürste zu reinigen.

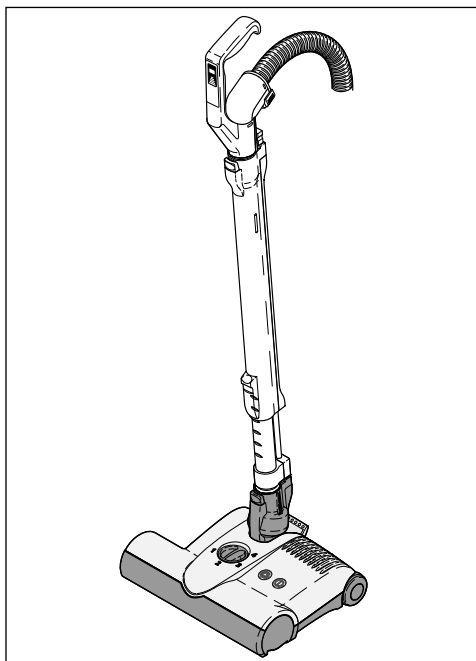

## 4. Assembly

### A For SEBO AIRBELT C3.1 and K3

Fit on cable (15) plug (16) into the grooves on the bottom of the handle and push the opposite plug (17) onto the contact holder in the hose neck.

### B For SEBO AIRBELT C2 and C2.1

1. Push the cover release button (18) on the inside of the hose neck (19) and pull off the sealing cover (20).

2. Push the male contact holder (21) onto the hose neck (19) until it clicks into place.

3. Fit the cable plug (16) into the grooves on the bottom of the handle. Fix the cable clips (23) in equal distances along the hose. The cable is longer than the hose to maintain its elasticity.

### C SEBO AIRBELT C2, C2.1, C3.1+K3

To assemble, carefully attach the SEBO ET to the telescopic tube until it locks.

Please do not expose the electrical hose to water or clean it with water etc. Damaged cables should be exchanged by authorized service representatives. Do not use the machine with damaged cables.

### ⚠ Important instructions for the use of a power head

Leaving the machine in a stationary position for an extended period of time while the brush roller is spinning may cause damage to your floor or carpet.

Be sure not to allow carpet edges or fringe into the brush.

As with any vacuum with a rotating brush, this machine could cause damage to loosely woven carpets or rugs, wool loop carpets, long-piled carpets, or very soft, sensitive floor coverings. Please use the combination head or parquet brush on these types of flooring or floor coverings.

We do not recommend the use of the power head for cleaning old and especially valuable hand-crafted carpets.

If you have uneven flooring, the metal part underneath the machine may come in contact with the floor, causing scratches.

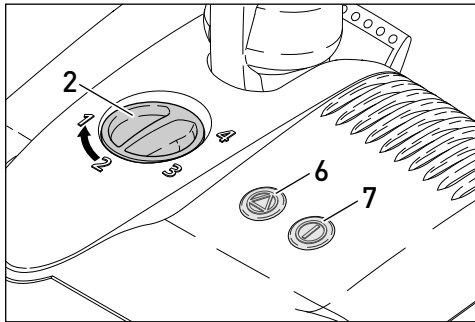
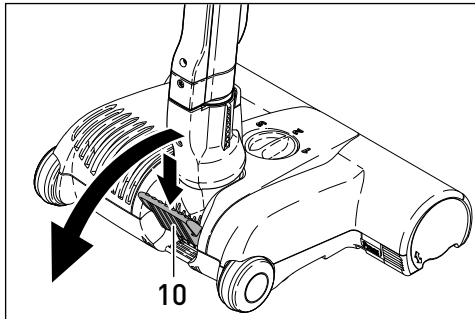
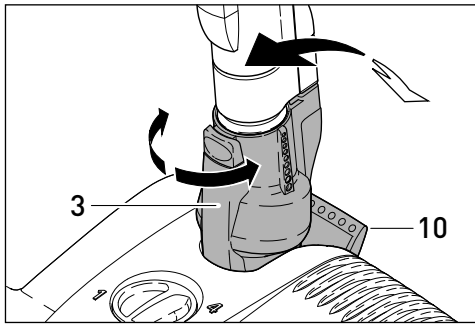

## 5. Handhabung

Wir empfehlen die Elektroteppichbürste **SEBO ET** für die professionelle und faser-tiefe Reinigung Ihrer Teppichböden. Durch ein Dreh-Kipp-Gelenk (3) ist die Elektroteppichbürste in alle Richtungen beweglich und umsteuert spielerisch jedes Hindernis. Die Elektroteppichbürste ist in der Stärke der Bürstwirkung variabel und sorgt für eine optimale Reinigung bis zum Rand. Das Rastpedal (10) arretiert das Gelenk in senkrechter Ruhestellung. In dieser Stellung schaltet die Elektroteppichbürste automatisch ab und kann durch die interne Verrastung in Mittelposition gehalten werden um ungewollte Drehbewegungen zu vermeiden.

Zum Arbeiten das Rastpedal (10) betätigen und das Saugrohr nach hinten kippen. Die Bürste läuft jetzt an. Ein Abkippen ohne Betätigen des Rastpedals führt auf Dauer zur Beschädigung der Elektroteppichbürste.

## 6. Bürsteneinstellung

Zuerst wird der Stellknopf (2) auf Position 4 gestellt und anschließend entsprechend der Kontrolllampen (6+7) nachjustieren. Die Bürstenkontrolle überwacht und zeigt ständig die Funktion der Bürste.

### Grün(7) und Rot (6):

Die Bürstwirkung ist nicht ausreichend. Durch Drehen des Stellknopfes (2) auf eine niedrigere Stufe, wird die Bürste abgesenkt. Leuchten das grüne (7) und rote (6) Signal auf Stufe 1, so ist die Bürste abgenutzt und muss ausgetauscht werden. Diese Angaben gelten nur für Teppichböden.

### Grün: (7)

Bürste arbeitet gut. Wir empfehlen für den normalen Gebrauch eine Bürsteneinstellung zu wählen, die nur eine Stufe unterhalb der grün-roten Anzeige liegt. Für maximale Reinigungsleistung kann die Bürste auch tiefer (bis Stufe 1) eingestellt werden.

### Rot: (6)

Die Bürste wurde blockiert oder überlastet (siehe Abschnitt Verstopfungen beseitigen). Gerät ausschalten, Netzstecker ziehen, Bürste auf Verunreinigung prüfen. Für die Reinigung von empfindlichen Bodenbelägen ist die Elektroteppichbürste zusätzlich mit einem Schalter ausgestattet. Ist dieser betätigt, steht die Bürste still und die Kontrollleuchten (6+7) sind aus.

## 5. Operating Instructions

The use of a power head is recommended for the optimal cleaning of carpets. The rotating design of the swivel neck (3) allows the power head to move in any direction, making it easy to manoeuvre around obstacles. The power head also has an adjustable brush height and to-the-edge brush action for effective all round cleaning.

By pushing the foot pedal (10) and lowering the handle, you activate the power head and the brush begins spinning. Failure to use the foot pedal (10) will cause lasting damage to the machine.

Start at setting 4 on the height adjuster (2) and adjust according to the indicator light (6+7). The electronic brush control constantly monitors the status of the brush, communicating the status through the lights on top.

## 6. Selecting the correct Brush Height

Start at setting 4 on the height adjuster (2) and adjust according to the indicator light (6+7). The electronic brush control constantly monitors the status of the brush, communicating the status through the lights on top.

### Green (7) and red (6):

The brush is not fully engaged in the carpet. The height adjustment should be lowered. If the height adjustment is at its lowest setting, the brush is worn and needs to be replaced. This detail applies only to carpet.

### Green light only: (7)

Brush is working well. We strongly recommend in normal use selecting a brush height that is only one level beneath that at which both the green and red lights are on. For maximum cleaning performance, the brush height adjustment can be lowered to its lowest setting.

### Red light only: (6)

The brush is blocked. (see below Removing Blockages) Turn off the machine, unplug it, and then remove the blockage.

To clean delicate floor surfaces the power head is equipped with an on/off switch. When this switch is used to turn off the brush roller the indicator lights (6+7) are also turned off.

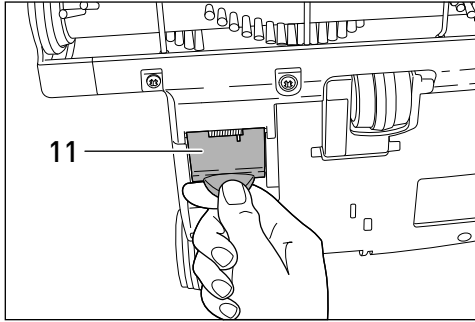
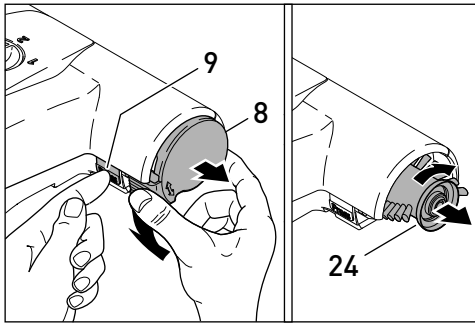

## 7. Wartung und Pflege

**!** Bei allen Wartungs- und Reinigungsarbeiten Gerät ausschalten und Netzstecker ziehen.

### Entnahme der Rundbürste

Um die Rundbürste der Elektroteppichbürste zu entnehmen, die Press-Taste (9) drücken und gleichzeitig das Bürstenlager (8) nach unten wegdrehen und entfernen. Die Bürste (24) etwas im Uhrzeigersinn drehen und herausziehen. Es empfiehlt sich, regelmäßig die auf der Rundbürste aufgewickelten Fäden und Haare zu entfernen.

### Verstopfungen beseitigen

Ist eine geringe Saugwirkung spürbar oder wurde die Bürste blockiert, kann eine Verstopfung vorliegen. Hierzu beachten Sie bitte zunächst die Hinweise zur Beseitigung von Verstopfungen in der Gebrauchsanweisung zu Ihrem **SEBO** Bodenstaubsauger. Danach das Gelenk der Elektroteppichbürste an der Einsteckstelle des Staubsaugers überprüfen. Ggf. die Reinigungsklappe (11) auf der Unterseite der Elektroteppichbürste öffnen. Stellen Sie sicher, dass sich zwischen der Klappe und der Einsteckstelle im Gelenk keine Verstopfung befindet.

## 8. Hinweis zur Entsorgung

Sie können dieses Gerät kostenlos an jeder öffentlichen Sammelstelle abgeben. Weitere Informationen erhalten Sie durch Ihre Kommune.

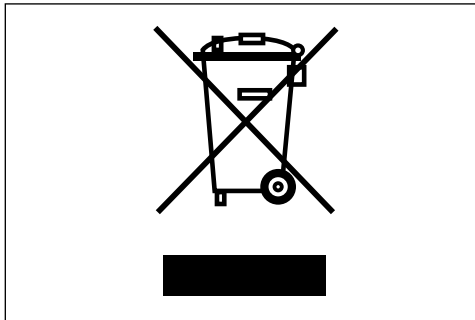

## 8. Maintenance and servicing

**!** Always unplug the vacuum from the mains outlet before dismantling any part of the machine.

### Removing the Brush Roller

To remove the brush roller, press the button marked "PRESS" (9) and turn the bearing (8) downward. Turn the brush (24) quickly to the right and pull it out. We recommend regular removal of threads and hair which have wound around the brush roller.

### Removing Blockages

If you can only feel a small amount of suction or the brush is not functioning correctly there might be a blockage.

Please refer to your vacuum cleaner manual first and have a look at the Removing Blockages section.

Check the swivel neck of the power head and the orange trap-door (11) on the bottom of the power head. Also check between these two openings in the power head.

## 8. Note on disposal

For disposal of used appliances, please follow the advice of your local authority.



**SEBO** Stein&Co. GmbH, Wülfrather Straße 47-49, 42553 Velbert, Germany  
 Telefon +49 (0) 20 53 / 89 81, Telefax +49 (0) 20 53 / 89 85, www.sebo.de  
 ©2007 SEBO Stein&Co. GmbH @Eingetragenes Warenzeichen. Technische Änderungen vorbehalten.



**SEBO** (UK) Ltd - The Merlin Centre  
 Cressex Business Park, High Wycombe, Bucks HP12 3QL.  
 Phone: 0 14 94 - 46 55 33, Fax: 0 14 94 - 46 10 44, www.sebo.co.uk  
 ©2007 SEBO Stein&Co. GmbH @Registered Trademark. Subject to change.